



**FAW** 336HP CNG



ถัง CNG 8ใบ TYPE 2 น้ำหนักรถเบา เกียร์ ฟูตเลอร์ รับประกัน 2ปี หรือ 200,000กม

รายละเอียดรถบรรทุก 12 ล้อ FAW 336 แรงม้า เครื่องยนต์ CNG

| รายละเอียด               |   |   | CA1310P2K15L3T4NYA80  |       |
|--------------------------|---|---|---|-------|
| ขนาดและน้ำหนัก           | ความยาวทั้งหมด (OAL)                                | มม.   | 10,243  |       |
|                          | ความกว้างทั้งหมด (OW)                               | มม.   | 2,490   |       |
|                          | ความสูงทั้งหมด (OH)                                 | มม.   | 3,450   |       |
|                          | ระยะยื่นท้าย (ROH)                                  | มม.   | 1,940   |       |
|                          | ระยะช่วงล้อ (WB)                                    | มม.   | 6,135   |       |
|                          | น้ำหนักบรรทุกรวม (GVW)                              | กก.   | 31,000  |       |
|                          | น้ำหนักแชสชีส                                       | หน้า  | กก.   | 6,705 |
| หลัง                     |   | กก.   | 4,475   |       |
| รวม                      |   | กก.   | 11,180  |       |
| สมรรถนะ                  | ความเร็วสูงสุด                                      | กม. / ชม.   | 115   |       |
|                          | มมใต้สูงสุด   | %   | 43  |       |
|                          | รัศมีวงเลี้ยวแคบสุด                                 | มม.   | 10,250  |       |
|                          | ความสิ้นเปลืองเชื้อเพลิง                            | ลิตร/100 กม.  | 39  |       |
| เครื่องยนต์              | รุ่น  | WP10NG336E40  |   |       |
|                          | แบบ   | เครื่องยนต์ CNG , 4 จังหวะ , 6 สูบ แถวเรียง ระบายความร้อนด้วยน้ำ แบบปลอกสูบแห้ง พร้อมเทอร์โบอินเตอร์คูลเลอร์  |   |       |
|                          | ระบบการจ่ายเชื้อเพลิง                               | ระบบหัวฉีด ควบคุมด้วยคอมพิวเตอร์ WOODWARD   |   |       |
|                          | ความโตกระบอกสูบ x ช่วงชัก                           | มม.   | 126 x 130   |       |
|                          | ขนาดเครื่องยนต์และความจกระ                          | ซีซี.   | 9,726   |       |
|                          | กำลังสูงสุด   | EEC NET   | 247 kW (336 ps) ที่ 2,200 รอบ/นาที  |       |
|                          | แรงบิดสูงสุด  | EEC NET   | 1,350 Nm ที่ 1,400 - 1,600 รอบ/นาที   |       |
| ความสิ้นเปลืองเชื้อเพลิง | แกลลอน  | 185 แกลลอน / กิโลเมตร - ชั่วโมง   |   |       |
| เครื่องกำเนิดไฟฟ้า       | 24 V / 2,000 W                                      |   |   |       |
| ระบบไฟฟ้า                | แบตเตอรี่ 12 โวลท์ 150 แอมป์ แบบไม่ต้องเติมน้ำกลั่น |   |   |       |
| ระบบเชื้อเพลิง           | ถัง CNG Type II ขนาด 140 ลิตรน้ำ จำนวน 8 ใบ         |   |   |       |
| ระบบส่งกำลัง             | คลัตช์  | แบบแห้ง แผ่นเดี่ยว ไดอะแฟรม ควบคุมด้วยไฮดรอลิก มีลมดันช่วย ขนาดเส้นผ่าศูนย์กลาง 430 มม.   |   |       |
|                          | เกียร์  | รุ่น  | EATON ETO-20109 A จาก USA   |       |
|                          |   | แบบ   | 9 เกียร์เดินหน้า , 2 เกียร์ถอยหลัง พร้อมโอเวอร์ไดรฟ์                            |       |
|                          | อัตราทดเกียร์                                       | เกียร์ : ต่อ 1  | 1:10.38 / 2:6.78 / 3:4.88 / 4:3.57 / 5:2.67 / 6:1.90 / 7:1.37 / 8:1.00 / 9:0.75 |       |
|                          | อัตราทดเกียร์ถอยหลัง                                | 10.38 และ 2.91  |   |       |
|                          | อัตราทดเฟืองท้าย                                    | 4.875   |   |       |
| เพลาลัง                  | แบบ FAW 457 เฟืองทดเดี่ยวพร้อม DIFFERENTIAL LOCK    |   |   |       |
| ระบบบังคับเลี้ยว         | แบบ   | ลูกปืนหมุนวน ระบบเพาเวอร์ช่วยผ่อนแรง  |   |       |
| ระบบเบรก                 | อัตราทด   | 23.3 : 1  |   |       |
| ระบบเบรก                 | แบบ   | ระบบลมล้วน Double Circuit Break แยกวงจรอิสระ พร้อมเบรคมือแบบสปริงที่หม้อลมเบรคที่เพลาลังทั้งคู่ วาล์วลมบังคับด้วยมือ และเบรคไอเสีย พร้อมเบรคเครื่องยนต์ |   |       |
| โครงแชสชีส               | แบบ   | Side Rails , Punching and Riveted construction  |   |       |
| ล้อและยาง                | ขนาดยาง   | 295/80R22.5   |   |       |
|                          | ขนาดกระทะล้อ  | 9.00*- 22.5 น๊อตล้อ 10 ตัว  |   |       |

| รุ่น / รหัส     | OAL   | WB   | FOH  | OH   | ROH  | CE   | CA   | CW   | BW   |
|-----------------|-------|------|------|------|------|------|------|------|------|
| 8x4 336HP CNG   | 10243 | 6135 | 1493 | 3450 | 2615 | 8060 | 5580 | 1750 | 2460 |
| 8x4 370HP ดีเซล | 10260 |      | 1450 | 3070 | 2475 | 8110 | 5650 |      |      |

หมายเหตุ : อุปกรณ์ในรูปและรายละเอียดต่างๆ อาจมีการเปลี่ยนแปลงโดยไม่ต้องแจ้งให้ทราบล่วงหน้า ก่อนใช้งาน โปรดศึกษาวิธีการใช้งานจากคู่มือการใช้งานโดยละเอียด เพื่อความปลอดภัยและประสิทธิภาพในการใช้งาน

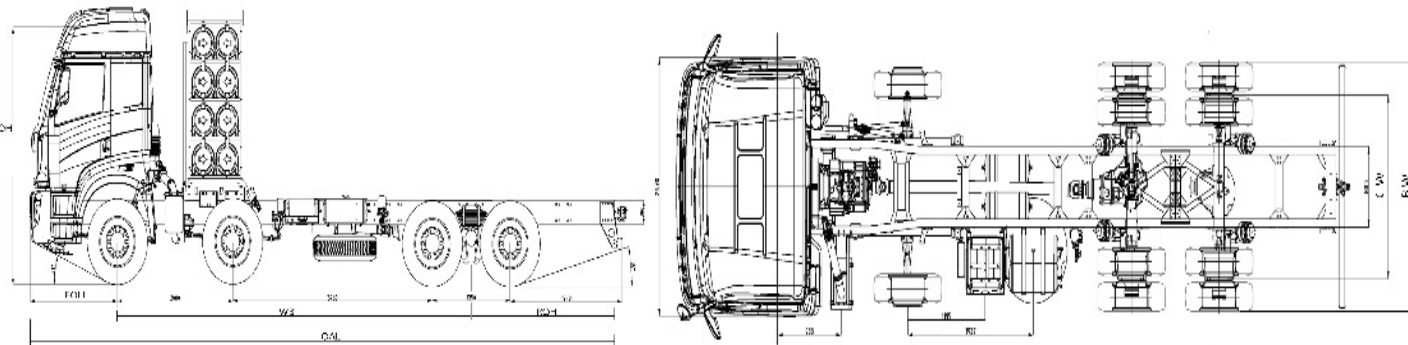

ประเทศไทย) จำกัด 240 ถ.อ่อนนุช แขวงประเวศ เขตประเวศ กรุงเทพมหานคร 10250 โทร.0-2322-2360-4 , แฟกซ์ 0-2321-1242 , ww

| รุ่น / รหัส     | OAL   | WB   | FOH  | OH   | ROH  | CE   | CA   | CW   | BW   |
|-----------------|-------|------|------|------|------|------|------|------|------|
| 8x4 336HP CNG   | 10243 | 6135 | 1493 | 3450 | 2615 | 8060 | 5580 | 1750 | 2460 |
| 8x4 370HP ดีเซล | 10260 |      | 1450 | 3070 | 2475 | 8110 | 5650 |      |      |

หมายเหตุ : อุปกรณ์ในรูปและรายละเอียดต่างๆ อาจมีการเปลี่ยนแปลงโดยไม่ต้องแจ้งให้ทราบล่วงหน้า ก่อนใช้งาน โปรดศึกษาวิธีการใช้งานจากคู่มือการใช้งานโดยละเอียด เพื่อความปลอดภัย